

SCCZ



SCCZ-2



SCCZ-4

Acondicionador
Continuo para Cereales
SCCZ

ZACCARIA

SCCZ

Modelos:

SCCZ-1	SCCZ-2	SCCZ-3	SCCZ-4
--------	--------	--------	--------

Potencia / polos:

1,1 kW / IV	2,2 kW / IV	5,5 kW / IV	7,5 kW / IV
1,5 hp / IV	3 hp / IV	7,5 hp / IV	10 hp / IV

Capacidad: Entrada de maíz (kg/h):

600 hasta 900	1800 hasta 2500	3500 hasta 5000	5000 hasta 7000
---------------	-----------------	-----------------	-----------------

Caudal de agua (l/h):

Hasta 50	Hasta 100	Hasta 200	Hasta 300
----------	-----------	-----------	-----------

Volumen aproximado: empaquetado (m³):

1,5	2	2,5	4,5
-----	---	-----	-----

Peso aproximado: empaquetado (kg):

196	180	430	550
-----	-----	-----	-----

Medidas en mm:

A = 2515	A = 2840	A = 3502	A = 3975
B = 1470	B = 1670	B = 2070	B = 2290
C = 1085	C = 1235	C = 1360	C = 1435
D = 640	D = 740	D = 889	D = 1050



Ejemplo de montaje del SCCZ-4 con el Desgerminador DHZ-4.

- Proveido originalmente con motores.

Indústrias Machina Zaccaria S/A se reserva el derecho de alterar las informaciones contenidas en este catálogo, color del equipo y sus detalles, sin previo aviso.

Acondicionador Continuo para Cereales SCCZ

El Acondicionador Continuo para Cereales modelos SCCZ-1, SCCZ-2, SCCZ-3 y SCCZ-4 tiene por finalidad cambiar la condición inicial de la humedad superficial del grano de cereal, garantizando la absorción uniforme de agua en menor tiempo. La función principal del equipo es preparar los granos para el proceso subsecuente (desgerminación).

En el caso específico del proceso de desgerminación semihúmeda, el SCCZ esparce una cantidad controlada de agua, suficiente para alcanzar solamente la piel y el germen de los granos, lo que facilita su remoción en el proceso de desgerminación. La humedad no llega al núcleo (kernel).

De esta manera, el SCCZ tiene un sistema de control, responsable del flujo de agua y la velocidad del rotor, manteniendo el flujo de grano y la uniformidad de la humedad.

Zaccaria tiene disponibles tres opciones de SCCZ, y esto depende de la capacidad deseada.

CARACTERISTICAS

- Todos los modelos son construidos en acero inoxidable
- Panel de control con ajuste de alimentación a través del inversor de frecuencia
- Ventanas acrílicas, promoviendo la visualización de todo el proceso de acondicionamiento
- Las ventanas de acrílico se quitan fácilmente, proporcionando la limpieza más fácil
- Es conducido por un motorreductor

VENTAJAS

- Sistema continuo
- El SCCZ mejora el proceso de desgerminación de manera eficiente
- Menor tiempo de para el acondicionamiento
- Homogeneización uniforme de los granos con agua

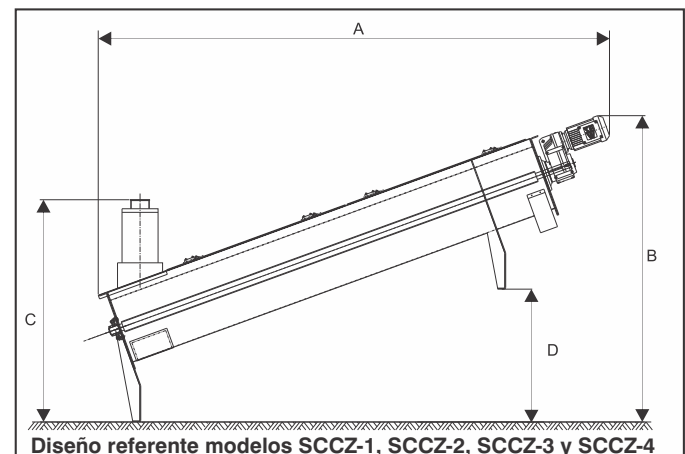

Diseño referente modelos SCCZ-1, SCCZ-2, SCCZ-3 y SCCZ-4

ZACCARIA

EXPERIENCIA QUE HACE LA DIFERENCIA

INDÚSTRIAS MACHINA ZACCARIA S/A
Rua Laranjal, 180
CEP: 13484-016 - Limeira - SP - Brasil
Fono: +55.19 3404-5745

www.zaccaria.com.br
comex@zaccaria.com.br