

SCCZ



SCCZ-2



SCCZ-4

Condicionador
Contínuo para Cereais
SCCZ

ZACCARIA

SCCZ

Modelos:

SCCZ-1	SCCZ-2	SCCZ-3	SCCZ-4
--------	--------	--------	--------

Potência / pólos:

1,1 kW / IV	2,2 kW / IV	5,5 kW / IV	7,5 kW / IV
1,5 cv / IV	3 cv / IV	7,5 cv / IV	10 cv / IV

Capacidade: Entrada de milho (kg/h)

600 a 900	1800 a 2500	3500 a 5000	5000 a 7000
-----------	-------------	-------------	-------------

Vazão de água (l/h):

Até 50	Até 100	Até 200	Até 300
--------	---------	---------	---------

Volume aproximado: embalado (m³):

1,5	2	2,5	4,5
-----	---	-----	-----

Peso aproximado: embalado (kg):

196	180	430	550
-----	-----	-----	-----

Medidas em (mm):

A = 2515	A = 2840	A = 3502	A = 3975
B = 1470	B = 1670	B = 2070	B = 2290
C = 1085	C = 1235	C = 1360	C = 1435
D = 640	D = 740	D = 889	D = 1050



Exemplo de montagem do SCCZ-4 com o Degerminador DHZ-4.

- Equipamento segue motorizado.

Indústrias Machina Zaccaria S/A reserva-se no direito de alteração das informações contidas neste catálogo, cor do equipamento e seus detalhes, sem prévio aviso.

Condicionador Contínuo para Cereais SCCZ

O Condicionador Contínuo, modelos SCCZ-1, SCCZ-2, SCCZ-3 e SCCZ-4 tem por finalidade modificar a condição inicial da umidade do cereal, assegurando uma absorção uniforme da água em menor tempo, preparando-o para o processo subsequente.

No caso específico da preparação dos grãos de milho para a degerminação através do processo semi-úmido, a água deve atingir a película e o germen sem, no entanto, aumentar a umidade da canjica. A linha SCCZ possui sistema de controle da adição da água, bem como do tempo de contato, através do ajuste do ângulo das pás do rotor e da rotação. A posição inclinada é responsável pela melhor homogeneização do produto em processamento, possibilitando também, a descarga na hora da limpeza da caixa.

CARACTERÍSTICAS

- Construção em aço inox
- Acionamento com motoredutor montado direto no eixo
- Regulagem da produção através de Inversor de frequência
- Sensor capacitivo para alimentação do produto
- Sistema com caixa, bomba e rotâmetro, para controle da vazão da água
- Sistema de limpeza
- Tampa superior com acrílico, para visualização e limpeza
- Recomendado para ser acoplado aos degerminadores Zaccaria

VANTAGENS DO CONDICIONAMENTO COM O SCCZ

- Sistema contínuo
- Maior rendimento na degerminação
- Melhor homogeneização dos grãos
- Absorção uniforme da água pelos grãos
- Menor tempo de condicionamento

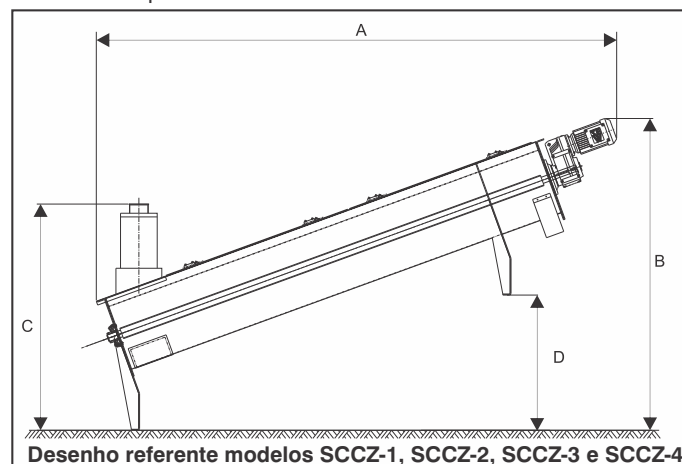

Desenho referente modelos SCCZ-1, SCCZ-2, SCCZ-3 e SCCZ-4

ZACCARIA

EXPERIÊNCIA QUE FAZ A DIFERENÇA

INDÚSTRIAS MACHINA ZACCARIA S/A

Rua Laranjal, 180
CEP: 13484-016 - Limeira - SP - Brasil
Tel.: 19 3404-5711

www.zaccaria.com.br
vendas@zaccaria.com.br