

MDZ-120



Mesa
Densimétrica
MDZ-120

ZACCARIA

MDZ-120

Modelo:
MDZ-120

Potencia / Polos:
Accionamiento Ventiladores:
9,2 kW / II
12,5 hp / II
Accionamiento Sistema Vibratorio:
0,75 kW / IV
1,0 hp / IV

Capacidad:
Entrada de arroz integral o maiz (kg/h)
5.000 hasta 7.200*

Entrada de Frijol (Kg/h)
4.000 hasta 6.000

Volumen aproximado empaquetado (m³):
9,8

Peso aproximado empaquetado (kg):
1176



Panel de comando



Figura representativa del equipo con salida derecha.

Obs.: - * Para cereales y leguminosas con peso específico de aproximadamente 750 kgf/m³.
- Equipo proveido originalmente con motor.

Indústrias Machina Zaccaria S/A se reserva el derecho de alterar las informaciones contenidas en este catálogo, color del equipo y sus detalles, sin previo aviso.

Mesa Densimétrica MDZ-120

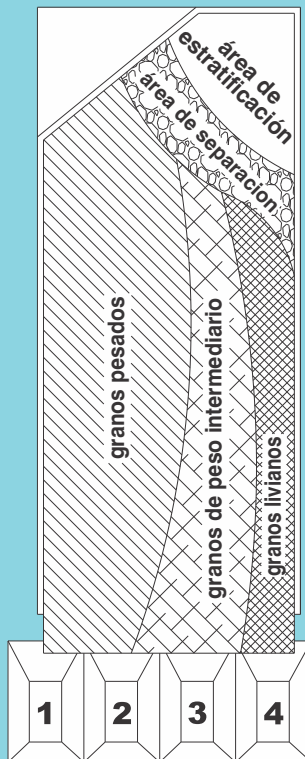
La Mesa Densimétrica, modelo MDZ-120 es utilizada para separar productos con densidades diferentes, donde separa de forma eficiente los granos buenos y los productos con mayor valor comercial, de las impurezas, granos dañados, mal formado, rugoso, mal granado y medios granos.

Este equipo posee sistema de ventilación que produce un flujo de aire ascendiente a través de los agujeros de las mallas, aumentando así la estratificación entre los productos con densidades distintas, que asociado al movimiento vibratorio y a la inclinación de la malla en dos planos. Este procedimiento garantiza la separación de estos productos con gran eficiencia.

Esto equipo posee panel eléctrico con soft starter para accionamiento de los motores de los ventiladores e inversor de frecuencia parametrizado para accionamiento y control del movimiento vibratorio.

APLICACIONES

- **ARROZ:** Separa los granos yesosos, mal granados y partidos
- **FRIJOL:** Separa los granos agrios, abiertos y los medio granos de los granos enteros
- **SEMILLAS:** Selecciona semillas de soya, trigo, arroz, frijol, gramíneas y otras, quitando:
 - residuos, invasores o impurezas que el proceso de limpieza no haya quitado durante los procesos anteriores
 - granos dañados, mal formados, rugosos, mal granados y los medio granos
- **CAFÉ:** clasifica el café, eliminando los granos mal granados, negros, partidos y verdes
- **OTROS CEREALES:** Estandariza y selecciona los productos buenos de lotes con calidad inferior
- **USO INDUSTRIAL:** Clasifica cualquier tipo de grano seco por peso específico, incluso el minería

CARACTERÍSTICAS

- Filtros de mallas en acero inoxidable para la admisión de aire limpio
- Divisores ajustables
- Registro de ajuste fino del caudal de aire de cada ventilador
- Control de la vibración del tablero por inversor de frecuencia
- Palanca de ajuste de la inclinación lateral
- Utilización de motores independientes para controlar los sistemas de vibración y ventilación
- Colector de salida fijo a la estructura
- Soft start y inversor de frecuencia incluido para accionamiento de los motores

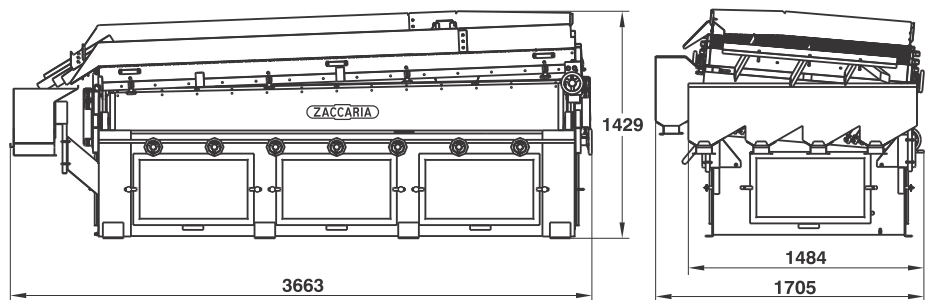

Medidas en mm

ZACCARIA

EXPERIENCIA QUE HACE LA DIFERENCIA

INDÚSTRIAS MACHINA ZACCARIA S/A
Rua Laranjal, 180
CEP: 13484-016 - Limeira - SP - Brasil
Fono: +55.19 3404-5745

www.zaccaria.com.br
comex@zaccaria.com.br