

# TRIZX-25



Classificador  
Trieur  
**TRIZX-25**

**ZACCARIA**

# TRIZX-25

## Classificador Trieur TRIZX-25

A linha beneficiadora de arroz Zaccaria, modelo ZX, atende as pequenas indústrias arroseiras, com equipamentos de baixo consumo de energia e excelente rendimento, garantindo alta qualidade no produto final. A linha ZX, também possibilita a modernização total ou parcial das máquinas existentes. Fazendo parte desta linha, o Classificador Trieur modelo TRIZX-25, classifica com alta eficiência os grãos de arroz pelo seu tamanho em função das dimensões dos alvéolos (inteiro, 3/4, 1/2 e 1/4).

### Modelo:

TRIZX-25

### Potência / Pólos por cilindro:

0,25 kW / IV  
1/3 cv / IV

### Produção de arroz beneficiado por cilindro (kg/h):

750 a 900

### Volume aproximado embalado por cilindro (m<sup>3</sup>):

0,9

### Peso aproximado embalado por cilindro (kg):

120

### Dimensões do conjunto com 2 cilindros conforme lay-out (mm):

A - 1900

B - 625

C - 2125

### CARACTERÍSTICAS

- Montagem dos cilindros em módulos sobrepostos
- Motorização independente através de moto-reductor
- Equipamento fechado reduzindo a possibilidade de acidentes

### VANTAGENS

- Alto rendimento na classificação
- Compacto, fácil manutenção e operação
- Baixo consumo de energia
- Divisão dos alvéolos de acordo com a necessidade

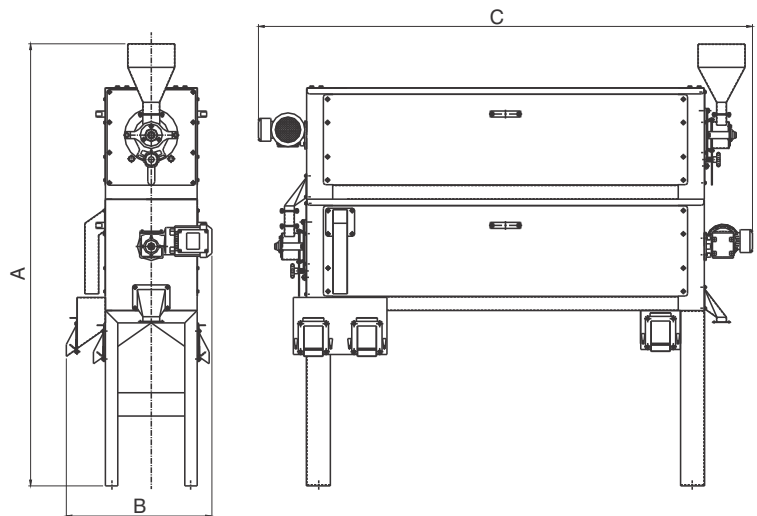

Medidas em mm

# ZACCARIA

EXPERIÊNCIA QUE FAZ A DIFERENÇA

INDÚSTRIAS MACHINA ZACCARIA S/A

Rua Laranjal, 180

CEP.: 13484-016 - Limeira - SP - Brasil

Tel.: 19 3404 5711

[www.zaccaria.com.br](http://www.zaccaria.com.br)

[vendas@zaccaria.com.br](mailto:vendas@zaccaria.com.br)

Obs.: Equipamento fornecido originalmente com motor.

Indústrias Machina Zaccaria S/A reserva-se no direito de alteração das informações contidas neste catálogo, cor do equipamento e seus detalhes, sem prévio aviso.