

SCCZ-4



Condicionador
Contínuo para Cereais
SCCZ-4

ZACCARIA

SCCZ-4

Modelo:
SCCZ-4

Potência / pólos:
7,5 kW / IV
10 cv / IV

Capacidade: Entrada de milho (kg/h)
5000 a 7000

Vazão de água (l/h):
Até 300

Volume aproximado embalado (m³):
4,5

Peso aproximado embalado (kg):
550



Exemplo de montagem do SCCZ-4 com o Degerminador DHZ-4.

- Equipamento segue motorizado.

Indústrias Machina Zaccaria S/A reserva-se no direito de alteração das informações contidas neste catálogo, cor do equipamento e seus detalhes, sem prévio aviso.

Condicionador Contínuo para Cereais SCCZ-4

O Condicionador Contínuo para Cereais, modelo SCCZ-4, foi desenvolvido para se obter a melhor eficiência no condicionamento dos grãos, assegurando uma absorção homogênea da água em menor tempo.

No caso específico da preparação dos grãos de milho para degerminação através do processo semi-úmido, a água deve atingir a película e o gérmen sem no entanto, aumentar a umidade do milho degerminado (canjica). O SCCZ-4 possui sistema de controle de adição da água, através de dois rotômetros em pontos distintos, para uma melhor homogeneização da água nos grãos.

CARACTERÍSTICAS

- Construção em aço INOX
- Acionamento com motoredutor montado direto no eixo
- Regulagem da produção através de inversor de frequência
- Painel de comando com controle da produção e vazão de água
- Tampas superiores para limpeza e visualização
- Recomendado para ser acoplado aos degerminadores Zaccaria

VANTAGENS DO CONDICIONAMENTO COM O SCCZ-4

- Sistema contínuo
- Maior rendimento na degerminação
- Melhor homogeneização dos grãos
- Menor tempo de condicionamento

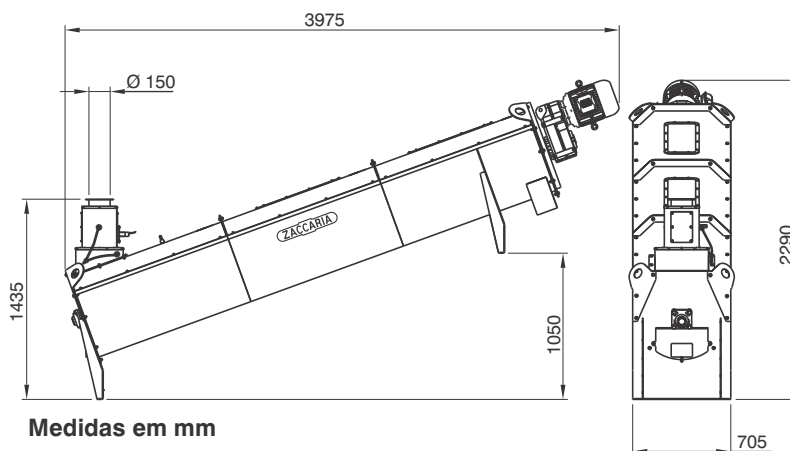

Medidas em mm

ZACCARIA

EXPERIÊNCIA QUE FAZ A DIFERENÇA

INDÚSTRIAS MACHINA ZACCARIA S/A
Rua Laranjal, 180
CEP: 13484-016 - Limeira - SP - Brasil
Tel.: 19 3404-5711

www.zaccaria.com.br
vendas@zaccaria.com.br