

BHZX-25



Brunidor
Horizontal
BHZX-25

ZACCARIA

BHZX-25

Brunidor Horizontal BHZX-25

A Zaccaria tem a solução no tamanho exato para sua necessidade. A linha de máquinas ZX, foi criada visando atender empresários do ramo de beneficiamento de arroz com produção de até 2.500 kg/h de arroz em casca, com equipamentos com baixo consumo de energia e excelente rendimento, garantindo alta qualidade no produto final.

O Brunidor Horizontal, modelo BHZX-25, é um equipamento simples, compacto, de fácil operação, e com características e qualidades das máquinas de alta produção, desempenho e baixo índice de quebra de grãos. Executa com altíssima eficiência a brunição dos grãos de arroz retirando a película de tegumento e gérmen em uma só passagem, garantindo um excelente acabamento superficial.

CARACTERÍSTICAS CONSTRUTIVAS

- Quatros rebolos abrasivos dispostos horizontalmente;
- Utiliza 4 breques de borracha;
- Breques ajustados através de um sistema simultâneo e único;
- Farelo retirado por sistema de transporte pneumático auxiliar;
- Fácil substituição das peças de desgaste natural.

VANTAGENS

- Possibilita a modulação;
- Total controle do processo;
- Fácil manutenção;
- Facilidade para limpeza interna;
- Baixo índice de quebra de grãos;
- Equipamento compacto;
- Baixa potência consumida.

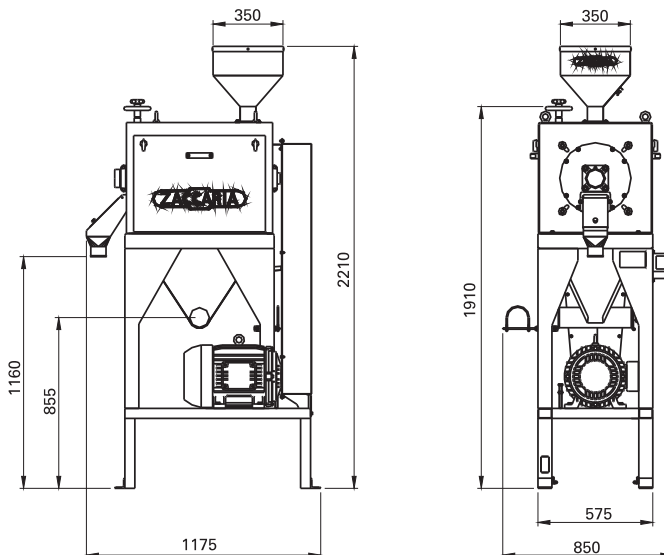

ZACCARIA

EXPERIÊNCIA QUE FAZ A DIFERENÇA

INDÚSTRIAS MACHINA ZACCARIA S/A

Rua Laranjal, 180
CEP.: 13484-016 - Limeira - SP - Brasil
Tel.: 19 3404 5711 - Fax: 19 3404 5736

www.zaccaria.com.br
vendas@zaccaria.com.br



Modelo:

BHZX-25

Potência / Pólos:

15 kW / IV
20 cv / IV

Capacidade: Entrada de arroz integral(kg/h):

800 a 1000

Vazão de ar necessária para extração de farelo (m³/min):

13,6

Pressão de ar necessária para extração de farelo (mmH₂O):

60 a 80

Volume aproximado embalado (m³):

2,2

Peso aproximado embalado (kg):

405

Obs.: - Produção em kg/h, baseada em testes com arroz longo fino.

- A umidade do arroz em casca recomendada para rendimento máximo é de 12 a 13% (B. V.).

- Equipamento fornecido originalmente sem motor. Para uma melhor performance, recomendamos que o equipamento saia da fábrica motorizado.

Indústrias Machina Zaccaria S/A reserva-se no direito de alteração das informações contidas neste catálogo, cor do equipamento e seus detalhes, sem prévio aviso.