



EFZ-2



EFZ-2R

Exaustor
EFZ

ZACCARIA

Exaustor EFZ

Os Exaustores Zaccaria, modelos EFZ-2, EFZ-2R e EFZ-3 são equipamentos desenvolvidos para controle de poluentes, e também para o próprio processo industrial, destinado ao transporte e a precipitação de material particulado.

Os modelos EFZ-2 e EFZ-3 são compostos por ventilador centrífugo radial, ciclone com entrada envolvente de alta eficiência e válvula rotativa, utilizado dentro do processo de beneficiamento de cereais atuando no setor de brunição e polimento, extraíndo, transportando e precipitando o farelo.

No setor de casca, o equipamento a ser utilizado é o modelo reforçado EFZ-2R, destinado a coleta da casca de arroz. O conjunto é composto por ventilador centrífugo radial, ciclone com entrada envolvente de alta eficiência, cone de expansão e válvula rotativa.

A eficiência da separação nos ciclones, tecnicamente conhecidos como coletores centrífugos está ligada ao tamanho da partícula, ou seja, quanto maior as partículas mais eficiente é a separação.

CARACTERÍSTICAS

- Construção em chapa de aço
- Ventilador conjugado ao corpo do ciclone
- Equipamento motorizado
- Válvula rotativa na saída, com vedação de borracha
- Cone de separação, proporcionando melhor eficiência (nos modelos EFZ-2R e EFZ-3)
- Baixa potência consumida
- Alta eficiência
- Trabalha com pressão negativa



* Nota: Detalhe na foto e desenho ilustrativo, do modelo EFZ-2R.

DADOS TÉCNICOS

Modelos	Ventilador Potencia/Polos	Válvula Rotativa Potencia/Polos	Vazão do ar (m ³ /min)	Pressão de entrada (mmH ₂ O)	Peso aproximado embalado (Kg)	Volume aproximado embalado (m ³)
EFZ-2 (60Hz)	7,5 kW / 10 cv / II polos	0,55 kW / 0,75 cv / IV polos	50	-240	310	4,27
EFZ-2 (50Hz)	5,5 kW / 7,5 cv / II polos	0,55 kW / 0,75 cv / IV polos	40	-150	310	4,27
EFZ-2R (60Hz)	5,5 kW / 7,5 cv / II polos	0,55 kW / 0,75 cv / IV polos	40	-150	417	4,27
EFZ-2R (50Hz)	5,5 kW / 7,5 cv / II polos	0,55 kW / 0,75 cv / IV polos	40	-150	417	4,27
EFZ-3 (60Hz)	3 kW / 4 cv / II polos	0,55 kW / 0,75 cv / IV polos	20	-150	255	3,96
EFZ-3 (50Hz)	3 kW / 4 cv / II polos	0,55 kW / 0,75 cv / IV polos	20	-150	255	3,96

Dimensões em (mm)

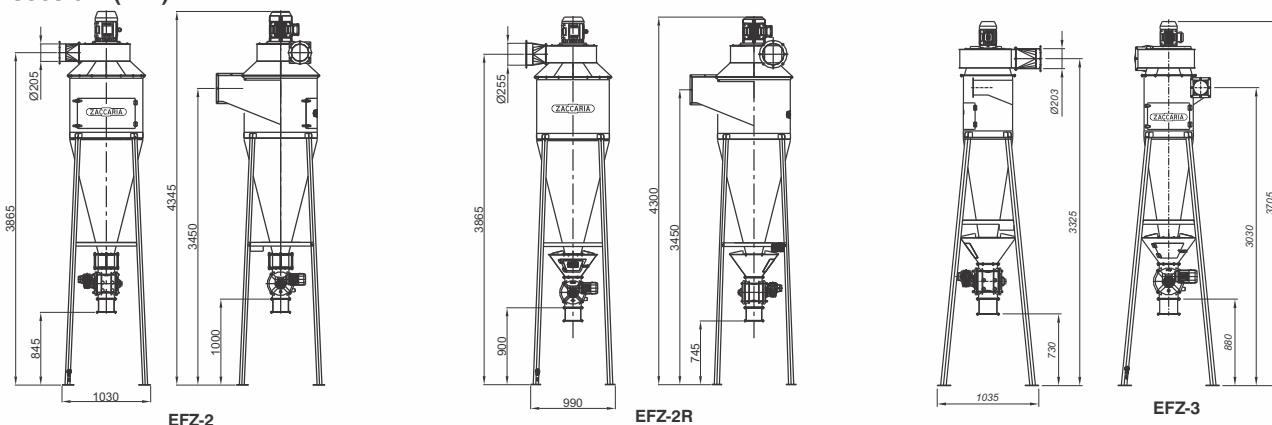

ZACCARIA

EXPERIÊNCIA QUE FAZ A DIFERENÇA

INDÚSTRIAS MACHINA ZACCARIA S/A
Rua Laranjal, 180
CEP: 13484-016 - Limeira - SP - Brasil
Tel.: 19 3404-5711

www.zaccaria.com.br
vendas@zaccaria.com.br

Fornecido originalmente com motores.

Indústrias Machina Zaccaria S/A reserva-se no direito de alteração das informações contidas neste catálogo, cor do equipamento e seus detalhes, sem prévio aviso.